

Link do produktu: <https://www.przyczepka.net/lorries-pp25-8025-przyczepa-podlodziowa-dmc-2500kg-7-8m-x-2-04m-p-45.html>

LORRIES PP25-8025 Przyczepa podłodziowa DMC 2500kg / 7,8m x 2,04m



Cena brutto	25 400,00 zł
Cena netto	20 650,41 zł
Cena poprzednia	26 691,00 zł
Numer katalogowy	LORRIES_PP25-8025
DMC [kg]	2500
Długość przestrzeni ładunkowej [m]	7,8

Opis produktu

LORRIES PP25-8025 Przyczepa podłodziowa DMC 2500kg / 7,8m x 2,04m.

PP25-8025 to średniej wielkości przyczepa dwuosiowa do transportu łodzi i jachtów o długości do blisko 8 metrów i DMC do 2500 kg, z możliwością powiększenia do 2700 kg.

Przyczepa, na której z łatwością przetransportujesz łódź, motorówkę czy jacht posiada mocny stelaż wykonany z zamkniętego profilu. Dodatkowo został on usztywniony poprzez zastosowanie czterech poprzecznych podpór oraz prowadnicy, umieszczonej wzdłuż stelaża. Na prowadnicy rozmieszczone są cztery komplety podparć dennych w postaci poliuretanowych kół o średnicy fi 260 z metalowymi felgami oraz rolkami dennymi. Na końcu prowadnicy została umieszczona tzw. kołyska, czyli ruchomy zespół rolek kilowych i kół, która posiada trzy komplety kół wraz z rolkami dennymi. Jej działanie sprowadza się do uchylania w trakcie wprowadzania lub sprowadzania łodzi na/z przyczepy. Dzięki temu oraz systemowi podpór bocznych umieszczenie ładunku jest wygodne i nie wymaga dużo siły.

Przewożona łódź wsparta jest po bokach na czterech poczwórnych wspornikach (po dwa na każdą stronę). We wspornikach zamontowane są wytrzymałe poliuretanowe koła o średnicy fi 200 na stalowych felgach.

Pośrodku ramy, równoległe do jej boków, znajduje się wspomniana już prowadnica, która usztywnia i stabilizuje konstrukcję. Na prowadnicy rozmieszczone są podparcia denne oraz tzw. kołyska.

Zastosowane poliuretanowe koła charakteryzują się **dużą odpornością na ścieranie i uszkodzenia mechaniczne. Są twarde, a ich niebywałą zaletą jest również to, że nie pozostawiają śladów i zarysowań na łodzi.**

LORRIES

PP25-8025

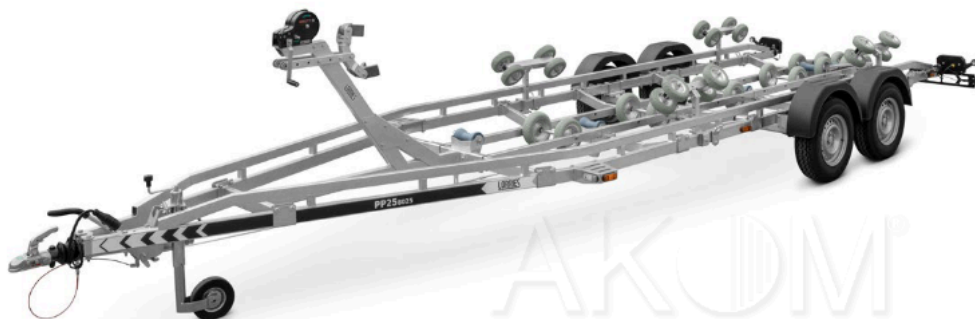

DMC

2500 kg*



693 kg



1807 kg



2038 mm



7800 mm



2526 mm



8016 mm



1554 mm

Wymiary:

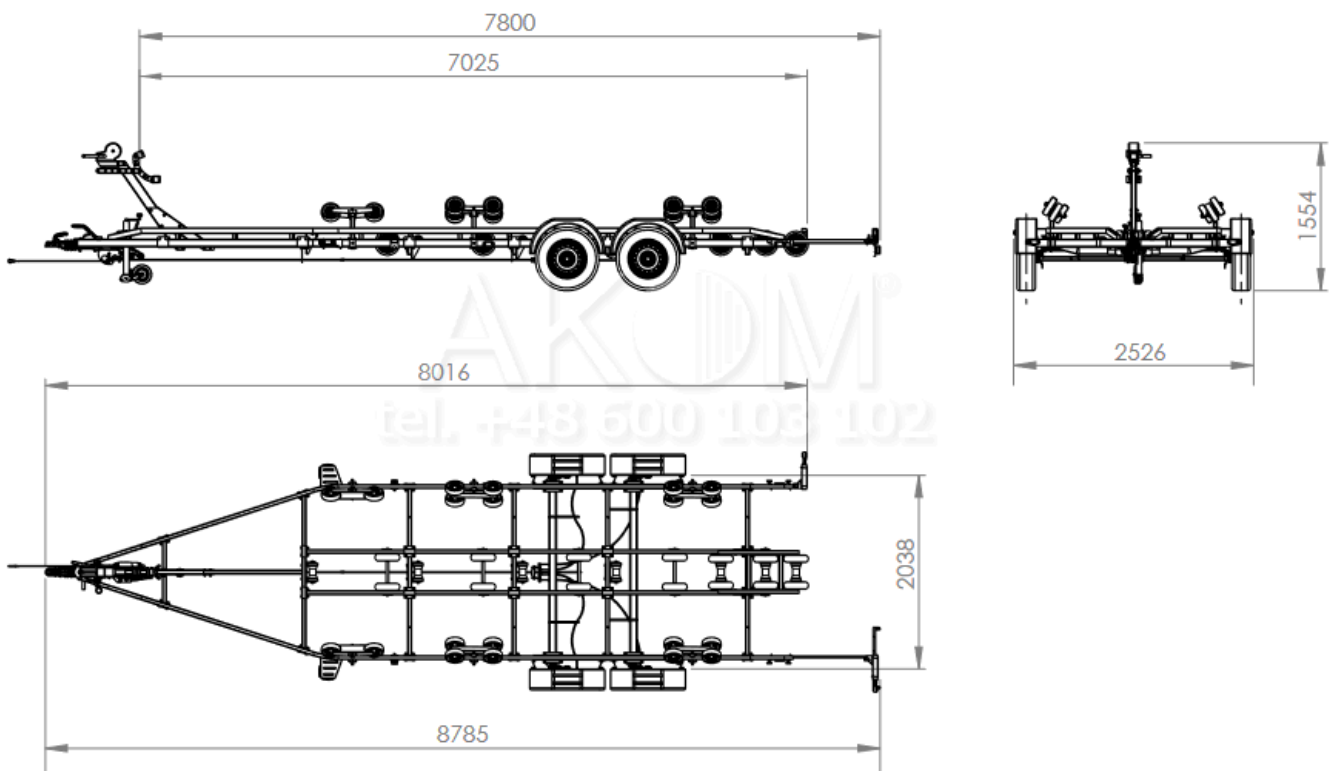

Dane techniczne	Przyczepa PP25-8025
Dopuszczalna masa całkowita [kg]	2500
Maksymalna długość powierzchni załadunku [mm]	7800
Maksymalna szerokość powierzchni załadunku [mm]	2038
Ładowność [kg]	1807
Masa własna [kg]	693
Wymiary zewnętrzne [mm x mm x mm]	2526x8016x1554
Liczba osi [sztuk]	2
Rodzaj osi	hamowana
Rodzaj kół	R14
Podparcie denne (koła fi 260 na feldze stalowej)	14
Rolka denna [sztuk]	7
Podpora boczna poczwórna z poliuretanowymi kołami fi 200 [sztuk]	4

Nasza przyczepa jest tak skonstruowana, że w prosty sposób może być dostosowana do różnych rodzajów łodzi, motorówek czy jachtów. Dzięki możliwości regulowania położenia wsparcí dolnych oraz podpór bocznych można ją indywidualnie dopasować do potrzeb użytkownika. Jest to szczególnie wygodne i ważne dla osób zajmujących się profesjonalnym transportem sprzętów wodnych.

Model PP25-8025 przeznaczony jest do transportu łodzi o długości do 7 metrów. Jednakże dzięki zamontowanemu w nim systemowi wydłużania lamp, w prosty i szybki sposób **może być dostosowany do przewozu ładunku do 7,8 m.** Maksymalna waga towaru powinna wynosić 1,8 tony lub w przypadku zwiększonego DMC do 2,7 kg - 2 tony.

Dzięki zamontowanemu w przyczepie systemowi wysuwania, otwierania i zamykania lamp możemy ją bez problemu zanurzyć podczas wodowania łodzi. System lamp tylnych oparty jest na oświetleniu LED oraz złączach typu Bajonet. Dzięki temu jest on w pełni szczelny.

Elementy stalowe przyczepy zostały poddane procesowi cynkowania ogniowego. Wpływa to na właściwości antykorozyjne materiału oraz podnosi odporność na uszkodzenia mechaniczne. Pamiętajmy jednak o jej regularnym czyszczeniu i konserwacji, szczególnie w przypadku styczności pojazdu ze słoną wodą.

Przyczepa do transportu łodzi ma możliwość samodzielnego regulowania położenia osi w zależności od środka ciężkości przewożonego ładunku. Model posiada także system WPS (Waterproof system), czyli **dotatkowe uszczelnienie piast.** Dzięki temu woda nie przedostaje się do łożysk. Wpływa to na ich dłuższą żywotność oraz na wolniejsze zużywanie piast i samych osi.



Przyczepa została wyposażona w szereg akcesoriów, które ułatwiają załadunek, rozładunek oraz przewóz jachtów czy łodzi. Znajdują się wśród nich, m.in. regulowany słupek wciągarki wraz z ręczną wciągarką pasową, miękka dziobnica, koło podporowe, kołyska oraz opisany wcześniej system wsporników bocznych. Dodatkowo można ją doposażyć w amortyzatory wraz z mocowaniami, poliuretanową dziobnicę i poliuretanowe rolki denne, koło zapasowe wraz z mocowaniem, felgi aluminiowe, płukanie bębnow, systemu naprowadzania łodzi, antypoślizgowy schodek boczny, dodatkowy komplet mocowań pasów, zabezpieczenie antykradzieżowe czy podporę regulowaną do kół bocznych.

Umożliwiamy także **indywidualne dopasowanie wsporników** w przyczepie poprzez dodanie podpór bocznych

regulowanych z dwoma lub czterema kołami fi 200 ze stalową felgą.

Pamiętajcie, że łodzie i jachty, które nie posiadają standardowych konstrukcji lub zostały przerobione na indywidualne zamówienie wymagają odrębnych ustawień wsporników i kół.

Oprócz standardowej wersji ocynkowanej, przyczepa występuje także w kolorze białym i czarnym.

Wyposażenie standardowe



Hamulec najazdowy



Hamulec postojowy



System otwierania lamp tylnych



Tylne lampy LED



Koło podporowe



Wciągarka ręczna



Komplet mocowań pasów



Regulowany słupek wciągarki



Kołyska



System przesuwanej osi



Podpora boczna podwójna

Wyposażenie dodatkowe



Dziobnica poliuretanowa



Malowanie proszkowe



Mocowania amortyzatorów osi



Poliuretanowa rolka denna



Koło zapasowe



Mocowanie koła zapasowego



Płukanie bębnow



System naprowadzania łodzi



Zabezpieczenie antykradzieżowe



Antypoślizgowy schodek boczny



Dodatkowy komplet mocowań pasów (4 szt.)



Felgi ze stopów lekkich / aluminiowe



Amortyzatory do osi

Produkt posiada dodatkowe opcje:

Koło zapasowe: Nie , Tak (+ 650,00 zł)

Dodatkowy komplet mocowań pasów : Nie , Tak (+ 130,00 zł)

Amortyzatory: Nie , Tak (+ 1 120,00 zł)

Kolor: Brak (ocynk) , Czarny (+ 2 449,00 zł) , Biały (+ 2 449,00 zł)

Felgi: Stalowe , Aluminiowe (+ 2 560,00 zł)